

# Pura exclusividad

Pocos pueden presumir de que sus productos se conviertan en objeto de culto, piezas capaces de ocupar los sueños de muchos ciclistas. Lightweight sí puede hacerlo.

Texto Sergio Palomar Fotos www.cesarlloreda.com

► Es increíble cómo una marca tan centrada en un componente en particular, con una producción limitada y prácticamente artesanal, además de focalizada en un nivel de calidad bastante elitista, consiga estar en boca de todos los cicloturistas. Un objeto de deseo que ha forjado su mito con lemas como “no las compres si no puedes comprar otras” o con la época en que muchos ciclistas profesionales no dudaban en pagarlas de su bolsillo para contar con unas ruedas que a estas alturas no tienen nada que demostrar, rozan la perfección. Pero claro, algo faltaba para lograr, nunca mejor dicho, la cuadratura del círculo y es que unas ruedas no son más que un elemento decorativo si no van montadas en una bici. Así que no quedaba otra que ponerse manos a la obra y diseñar un cuadro que vistiera a la perfección a su gama de ruedas y claro, llevando el nombre de Lightweight estaba claro el estilo a elegir. Un cuadro puramente deportivo, en el que rigidez y ligereza fueran las características

más destacables y se consiguiera maximizar las dotes escaladoras. Sobre un diseño de líneas clásicas en el que no se ha buscado tanto un aspecto llamativo como un cuadro sobrio y elegante a la par que efectivo, se aplican conceptos sobradamente probados en pos de ese objetivo. En marcha comprobamos desde la primera pedalada cómo cuadro y ruedas funcionan al unísono. Por un lado, por la gran rigidez de toda la zona inferior, desde las vainas hasta la pipa. La Urgestalt admite arrancadas y sprints de pura fuerza sin que su pedaliar se amilane. Por otro lado brilla el bloque de dirección, que apoyado en la rigidez de las ruedas hace de la Urgestalt una bici tremendamente ágil y precisa. Es por ello que a pesar de tratarse de una escaladora nata, nos ha encantado bajando por su gran efectividad, aunque eso sí, cuidado con emocionarse ya que no perdona errores, un papel complicado de desempeñar para una máquina que supera por poco los 6 kg.

## REFERENCIA

Mucho tiempo ha pasado desde que a comienzos de los 90 Heinz Obermayer creara su primera rueda de carbono integral o desde que en 1996 Johan Museeuw se convirtiera en campeón del mundo utilizando unas Lightweight costeadas por él mismo. En paralelo, CarbonSports se presentaba en sociedad en 2003 con el cuadro de carbono Total Eclipse, en el que brillaban de manera especial estas ruedas y ocurrió lo que tenía que pasar cuando a finales de ese mismo año CarbonSports se hacía con Lightweight. Desde entonces la marca de Friedrichshafen no ha dejado de estar en boca de todos como símbolo de calidad y exclusividad con unas ruedas que ocupan los sueños de muchos ciclistas. Hoy en día, para festejar esos diez años de camino conjunto, vuelven a los orígenes con un nuevo cuadro de carbono con el objetivo de estar a la altura marcada por sus ruedas.

## VALORACIÓN 8,9

Cuadro	██████████	9
Horquilla	██████████	8,5
Grupo	██████████	8,7
Componentes	██████████	8,7
Ruedas	██████████	9,5

€ 4.500 € (kit cuadro)

SERGIO VISTE: CHALECO: Assos Air Vest 166 €, CULOTE: Assos Fl 13 208 €, CAMISETA: Assos skinFoil earlyWinter 99 €, ZAPATILLAS: Northwave Extreme Tech Plus 329,90 €, GAFAS: Assos Zegho Werksmannschaft 319 €, CASCO: Giro Air Attack 200 €.





### Para mis ruedas

►► El trabajo necesario para estar a la altura de las ruedas Lightweight se preveía intenso, pero con el resultado en la mano la marca ha cumplido con solvencia. A primera vista no es un cuadro que llame la atención. Aspecto muy clásico y sobrio. Es al acercarnos cuando nos damos cuenta que ante todo se ha priorizado la búsqueda de rigidez. Delante una musculosa pipa de dirección con rodamiento inferior de 1,5". Hasta ella llega un tubo superior ya de por sí de generoso diámetro, que en la parte delantera transforma su sección oval en cuadrada para aferrarse con ganas a la pipa. Algo parecido ocurre con la parte inferior, donde el tubo diagonal nace pentagonal para adquirir una gran sección ovalada que se come la caja de pedalier BB86 y dividirse en dos sólidas vainas de sección cuadrada. Con unos tirantes y tija también generosos vemos que el aspecto confort queda reducido a un segundo plano, como podemos apreciar en carreteras de firme irregular. Únicamente cuenta el rendimiento.

### Círculos perfectos

►► Evidentemente esta Urgestalt no podía venir montada con unas ruedas que no fueran Lightweight. Para nuestra unidad se ha elegido el modelo más accesible, las Meilenstein -las antiguas Standard- en versión para tubular. Con sus 47,5 mm de perfil y un extraordinario peso de 1,1 kg resultan perfectas para todo uso. En condiciones de viento se mantienen bastante estables a pesar de su perfil en V y añaden un plus de viveza a cualquier bici merced a la extraordinaria rigidez lateral propiciada por su construcción full carbon y, cómo no, por livianas. Esa rigidez juega en su contra en carreteras en mal estado donde, sin llegar a resultar incómodas, sí que transmiten más vibraciones de las deseables. Sin embargo, nada importa cuando encaramos un repecho con fuerza y notamos cómo las piernas nos piden un piñón menos o cómo logran que la bici se sostenga en la trazada por muy intenso que sea el apoyo en las curvas. Esto reafirma el papel de las ruedas a la hora de determinar el carácter de una bici.

### Cuidado por el detalle

►► Merece la pena dedicar un rato a fijarse en los pequeños aspectos que redondean el fino trabajo llevado a cabo en el Urgestalt. Tras la pipa de dirección las entradas del cableado interno se integran totalmente en la línea del tubo diagonal, con unos topes intercambiables en función de si usamos cambio mecánico o electrónico. Siguiendo hacia atrás, la vaina derecha integra una pequeña placa protectora para evitar dañar el cuadro en caso de salida de la cadena y ya en las minimalistas punteras, la salida del cable de cambio aprovecha un minúsculo hueco para ubicarse. Sin embargo, lo que más llama la atención es el cierre de la tija integrado en el cuadro con el tornillo de apriete colocado en una nada habitual posición bajo el tubo horizontal, logrando unas líneas muy limpias. Por cierto, hablando de la tija, destacar que la cabeza está diseñada para ser utilizada tanto con sillines convencionales como Monolink, disponiendo la marca de un cabezal específico para cada sistema.



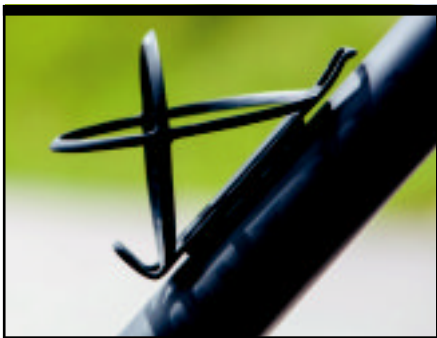

## De la casa

►► No sólo ruedas y cuadros. Ya metidos en faena, Lightweight añadió a mediados del año pasado el manillar Rennbügel de tan sólo 168 g. Tiene unas cotas extrañas ya que aunque su alcance es reducido, la caída es casi la de un manillar clásico, acentuando el carácter deportivo de la bici. A pesar de su ligereza no hay nada que objetar en cuanto a su solidez cuando balanceamos la bici con fuerza. La otra pequeña golosina que nos han traído los alemanes es el minimalista portabidón Edelhelfer, de precioso diseño a base de dos finos anillos de carbono cruzados que sujetan el bidón. Lo hacen contundentemente, sin importar los ínfimos 18 g donde para la báscula. Lo único, que debemos tener ojo, ya que no acepta igual todos los bidones. Algunos no entran bien y otros quedan con un poco de juego y al tratarse de una estructura rígida, poco se puede hacer.

### GEOMETRÍA

Aunque la talla probada era mayor de la que nos correspondería, el carácter deportivo de la Urgestalt es claramente perceptible. Mucho espacio arriba para estirarse y adoptar una posición de ataque, pipa de dirección baja, vainas cortas y una distancia entre ejes igual de reducida son los ingredientes que transforman la creación de los alemanes en un auténtico misil cuando la carretera se encara hacia el cielo. Esta Lightweight es una bici que requiere cierta habilidad para sacarle todo el jugo ya que es realmente inquieta, en especial a alta velocidad. La dirección tan vertical se suma a la escasa longitud entre ejes, necesitando apenas una insinuación para ponerla allí donde queremos, por muy reducido que sea el hueco o cerrada la curva.

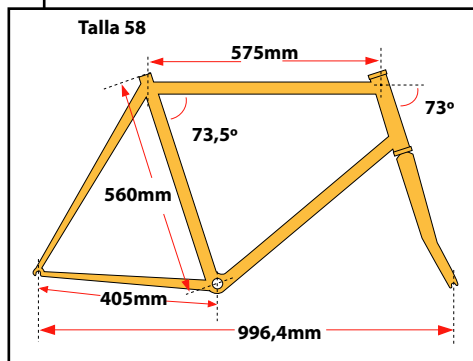

►► Mezclar máxima ligereza y rigidez tiene un resultado altamente adictivo.



## EL JUICIO



►► Llegados a este punto seguro que muchos tenéis la misma pregunta en la mente: ¿ha llegado Lightweight al mismo nivel de excelencia de sus ruedas en la Urgestalt? El cuadro

es excelente, vivo y con una personalidad muy clara hacia lo deportivo, sin embargo, la perfección no se consigue de la noche a la mañana, tiene su camino y los de Friedichshafen están comenzando a andarlo. Eso sí, la primera apuesta ha situado el listón a un muy buen nivel. Sin tener ningún aspecto claramente criticable, su pequeño lunar aparece en el apartado del confort, bastante mejorable si tomamos como referencia otros cuadros de primer nivel del mercado. Aun así, nos encanta la filosofía elegida por cuanto la Urgestalt no hace sino resaltar aún más las grandísimas cualidades de las ruedas a las que sirve de soporte, auténticas protagonistas del conjunto.

### PUNTUACIÓN

	8,4
Estabilidad	8,4
Frenado	8,7
Comodidad	8
Cicloturismo	8
Competición	9

## Lightweight Urgestalt

### Cuadro

Cuadro	Urgestalt
Horquilla	Urgestalt
Tallas	48, 51, 54, 56, 58, 60
Colores	Carbono mate

### Transmisión

Bielas	SRAM Force 22 53/39
Desviador	SRAM Force 22
Cambio	SRAM Force 22
Mandos	SRAM Force 22
Cadena	SRAM PC1170

### Ruedas

Ruedas	Lightweight Meilenstein
Casete	SRAM Force 11-28
Tubulares	Schwalbe Ultremo HT
Frenos	SRAM Force

### Componentes

Manillar	Lightweight Rennbügel
Potencia	3T ARX II Pro
Tija	Lightweight
Sillin	Prologo Zero II neck

### Cifras

Peso total	6,170 kg (sin pedales)
Precio	4.500 € (kit cuadro)
Distribuidor	BikeStage, 91 8475197
WEB	lightweight.info

## BALANCE FINAL

Urgestalt es sinónimo de deportividad pura, sin concesiones. Una bici que pierde su sentido si no la acompañamos de buenas dosis de ácido láctico.